



Manual de utilizador

INVERTER AR CONDICIONADO INVERTER DO TIPO MURAL

MODELOS

UTN/UTG-09AP

UTN/UTG-12AP

Gracias por adquirir nuestro producto.

Antes de usar el producto, lea este manual de usuario con atención para garantizar su uso adecuado.



Obrigado por comprar o nosso produto.

Antes de usar este produto, certifique-se de ler este manual de instruções para garantir o uso adequado do mesmo. Por favor, guarde este manual para referência posterior. O uso indevido deste produto pode resultar em um mau funcionamento, falha, acidente inesperado, ou criar um perigo potencial.

R32: 675

CONTEÚDO

O REFRIGERANTE	4
PRECAUCÕES	6
COMPONENTES	10
BOTÕES DO CONTROLO REMOTO	11
INTRODUÇÃO BOTÕES DO CONTROLO REMOTO	12
SUBSTITUIÇÃO DE PILHAS NO COMANDO	15
OPERAÇÃO DE EMERGÊNCIA	15
LIMPEZA E MANUTENÇÃO	16
PROBLEMA - CAUSA - SOLUÇÕES	18
DIAGRAMA PARA ES MEDIDAS DE INSTALAÇÃO	21
CUIDADOS DE SEGURANÇA	23
REQUISITOS DA LIGAÇÃO A TERRA	24
INSTALAÇÃO DA UNIDADE INTERIOR	28
INSTALAÇÃO DA UNIDADE EXTERIOR	28
USO DA BOMBA DE VÁCUO	32
TESTE DE FUNCIONAMENTO	33
DETECÇÃO DE VAZAMENTO	34
CONFIGURAÇÃO DO TUBO DE LIGAÇÃO	35
OPERAÇÃO DE SEGURANÇA DE REFRIGERANTE	36
NOTAS DE INSTALAÇÃO	36
NOTAS DE MANUTENÇÃO	37
CONTROLE APÓS A INSTALAÇÃO	38
MANUAL DO ESPECIALISTA	40



PERIGO:

Este símbolo indica uma situação perigosa que, se não for evitada, pode causar danos graves e até mesmo morte.



AVISO:

Este símbolo indica uma situação perigosa que, se não for evitada, pode causar danos graves e até mesmo a morte.



ATENÇÃO:

Este símbolo indica uma situação perigosa que, se não for evitada, pode causar danos menores ou moderados.

AVISO: Contém informações importantes que indicam o risco de danos materiais.

CLÁUSULAS DE EXCEPÇÃO

O construtor não assumirá responsabilidade por danos pessoais ou materiais originados pelas seguintes causas.

Danos no produto devido a utilização indevida ou má utilização do produto; Alterar, modificar, manter ou utilizar o produto com outro equipamento sem respeitar o manual de instruções do fabricante; Após verificação, identificar o dano com origem em gás corrosivo; Após verificação, constata-se que os defeitos são devidos a uma operação incorrecta durante o transporte do produto; Operar, reparar, manter a unidade sem cumprir com o manual de instruções ou regulamentos relacionados; Após verificação, constata-se que o problema ou disputa é causado pela especificação de qualidade ou desempenho de peças e componentes produzidos por outros fabricantes; O dano é originado em catastrofes naturais, ambientes adversos ou causas de força maior.

O REFRIGETANTE



Aparelho que inclui gás R32 inflamável.



Antes de usar este equipamento, primeiro leia o manual do utilizador.



Antes de instalar este equipamento, primeiro leia o manual de instalação.



Antes de mandar este equipamento para reparação, leia primeiro o manual de serviço.

Refrigerante R32: GWP 675

- Para o ar condicionado executar sua função, deve usar um tipo especial de gás. O refrigerante usado é o gás R32, que é especialmente limpo, inflamável e inodoro. Além disso, poderia causar explosão sob certas condições, mas a possibilidade de ser inflamável é muito baixa, só seria causado pelo fogo.
- Comparado a refrigerantes comuns, o R32 é um refrigerante não contaminante. A influência sobre o efeito de estufa é também menor. O R32 possui muitas boas características termodinâmicas que conduzem a uma muito alta eficiência energética. A unidade, portanto, precisa de menos quantidade de enchimento.

AVISO:

- NÃO use meios para acelerar o processo de descongelamento ou para limpar, além daqueles recomendados pelo fabricante. Se for necessário reparar o aparelho, entre em contato com o centro de assistência autorizado. Quaisquer reparos realizados por pessoal não qualificado podem ser perigosos. O aparelho deve ser armazenado num local afastado de fontes de ignição (por exemplo: chama aberta, um aparelho a gás ou um aquecedor elétrico). NÃO fure ou queime o aparelho.
 - O aparelho deve ser instalado, operado e armazenado num local com uma área superior a 4 m².
 - Aparelho cheio com gás inflamável R32. Para reparos, siga apenas as instruções do fabricante. Esteja ciente de que os refrigerantes não contêm odor. Leia o manual de instruções.
1. Banda de frequência na qual o equipamento de rádio opera: 2400 MHz - 2483,5 MHz
 2. Potência máxima de radiofrequência transmitida na banda de frequência em que o equipamento de rádio opera: 20 dBm

PRECAUCÕES



AVISO

Funcionamento e Manutenção

- Este aparelho pode ser utilizado por crianças com mais de 8 anos de idade e pessoas com capacidades físicas, sensoriais e mentais reduzidas ou com falta de experiência e conhecimento se forem supervisionadas ou receberem instruções sobre a utilização do mesmo de modo seguro e compreenderem os perigos envolvidos
- As crianças não devem brincar com o aparelho.
- A limpeza e a manutenção não devem ser efetuadas por crianças sem supervisão.
- NÃO ligue o ar condicionado a tomadas multiusos. Caso contrário, existe o risco de incêndio.
- Desligue a fonte de alimentação ao limpar o ar condicionado. Caso contrário, existe o risco de choque elétrico.
- Se o cabo de alimentação estiver danificado, deve ser substituído pelo fabricante, fornecedor de serviços ou pessoal qualificado de modo a evitar um perigo.
- NÃO lave o ar condicionado com água. Risco de choque elétrico.
- NÃO deite água na unidade interna. Risco de choque elétrico ou avaria.
- Depois de remover o filtro, não toque nas alhetas. Dessa forma evita ferimentos.
- NÃO use fogo ou secador de cabelo para secar o filtro. Dessa forma evita a deformação do mesmo ou risco de incêndio.
- As crianças não devem brincar com o aparelho. A supervisão deve ser sempre assegurada por um adulto responsável pela sua segurança.
- A manutenção deve ser realizada por pessoal qualificado. Caso contrário, existe o risco de lesões ou danos. Nesse caso, a garantia será inválida.
- NÃO repare o ar condicionado por si mesmo. Risco de choque elétrico ou dano. Entre em contato com o revendedor quando precisar de reparar o ar condicionado.
- NÃO coloque os dedos ou objetos na entrada de ar ou na saída de ar. Risco de lesões ou danos.

- NÃO bloqueie a zona de entrada e saída de ar. Risco de avaria.
- NÃO derrame água no comando, caso contrário, o comando pode avariar.
- Quando ocorrer o fenómeno abaixo, desligue o ar condicionado e corte a energia imediatamente. Em seguida, contate o revendedor ou profissionais qualificados para manutenção.
 - O cabo de alimentação está superaquecido ou danificado.
 - Existência de som anormal durante a operação.
 - O disjuntor dispara frequentemente.
 - O ar condicionado tem cheiro a queimado.
 - A unidade interna tem fugas.
- Se o ar condicionado funcionar em condições anormais, pode causar avaria, choque elétrico ou incêndio.
- Ao ligar ou desligar a unidade por meio do interruptor de operação de emergência, pressione este interruptor com um objeto isolante que não seja de metal.
- NÃO pise no painel superior da unidade externa ou coloque objetos pesados sobre a mesma. Risco de danos ou ferimentos.
- A instalação deve ser realizada por pessoal qualificado. Caso contrário, existe o risco de lesões ou danos.
- Deve seguir os regulamentos de segurança elétrica ao instalar a unidade.
- De acordo com as normas de segurança locais, utilize circuitos de fornecimento de energia e disjuntores apropriados.
- Instale o disjuntor. Se não o fizer existe o risco de avaria. Um interruptor de desconexão de todos os pólos com uma separação de contato de pelo menos 3 mm em todos os pólos deve ser instalado em instalações fixas.
- Ao incluir um disjuntor com capacidade adequada observe a tabela a seguir. O interruptor de ar deve incluir a função de fusível magnético e de fusível térmico, uma vez que este pode protegê-lo de curto-circuitos e sobrecarga.
- O ar condicionado deve possuir ligação à terra. Ligação incorreta à terra pode causar choque elétrico.
- NÃO use um cabo de alimentação inapropriado.
- Certifique-se de que a fonte de alimentação corresponde à exigência do ar condicionado. Uma alimentação elétrica instável ou uma cablagem incorrecta pode resultar em choque eléctrico, perigo de incêndio ou mau funcionamento. Por favor, instale os cabos

de alimentação adequados antes de usar o ar condicionado.

- Ligue corretamente o fio ativo, o fio neutro e o fio terra da tomada.
- Certifique-se de interromper a fonte de alimentação antes de continuar qualquer trabalho relacionado com eletricidade e segurança.
- NÃO ligue a energia antes de terminar a instalação.
- Se o cabo de alimentação estiver danificado, deve ser substituído pelo fabricante, fornecedor de serviços ou pessoal qualificado de modo a evitar um perigo.
- A temperatura do circuito refrigerante será alta. Por favor, mantenha o cabo de interligação longe do tubo de cobre.
- O aparelho deve ser instalado de acordo com os regulamentos nacionais de instalação elétrica.
- A instalação deve ser efetuada de acordo com os requisitos da NEC e CEC apenas por pessoal autorizado.
- O ar condicionado é um aparelho elétrico de primeira classe. Deve possuir uma ligação adequada à terra que deverá ser realizada por um profissional qualificado através de um aparelho especializado. Por favor, certifique-se de que o aparelho possui uma ligação eficaz à terra, caso contrário, pode causar choque elétrico.
- O fio verde-amarelo no ar condicionado é um fio terra, que não pode ser usado para outros fins.
- A resistência da ligação à terra deve estar em conformidade com as regulamentações nacionais de segurança elétrica.
- O aparelho deve ser posicionado de modo que a ficha esteja acessível.
- Todos os fios da unidade interna e da unidade externa devem ser ligados por um profissional.
- Se o comprimento do fio de ligação elétrica for insuficiente, entre em contato com o fornecedor para obter um novo. Evite estender o fio por si mesmo.
- Para o ar condicionado com ficha, a ficha deve estar acessível após a conclusão da instalação.
- Para o ar condicionado sem ficha, um disjuntor deve ser instalado na linha.
- Se precisar de colocar o ar condicionado num outro local, somente uma pessoa qualificada pode realizar esse trabalho. Caso contrário, existe o risco de lesões ou danos.
- Selecione um local que esteja fora do alcance de crianças e longe

de animais ou plantas. Se tal for inevitável, por favor, adicione uma vedação para fins de segurança.

- A unidade interna deve ser instalada perto da parede.
- Instruções para instalação e uso deste produto são fornecidas pelo fabricante.
- O ar condicionado não está autorizado a ser usado numa sala que tenha fogo (aparelhos a gás de combustão, aquecedores).
- Não é permitido a abertura de furos ou queimar o tubo de ligação. Estas tarefas só deverão ser realizadas por um técnico devidamente qualificado para garantir a sua segurança.
- O ar condicionado tem de ser instalado numa sala que seja maior que o mínimo permitido. A área mínima da sala é mostrada na placa de identificação ou na tabela A seguinte na página 86.
- O teste de fuga de gás é obrigatório após a instalação.

Temperaturas de funcionamento

	Interior DB/WB (°C)	Exterior DB/WB (°C)
Frio Máx	32/23	43/26
Calor Máx	27/-	24/18

AVISO:

A faixa de temperatura de funcionamento (temperatura exterior) para unidades com bomba de calor -15 ~ 43°C .

COMPONENTES

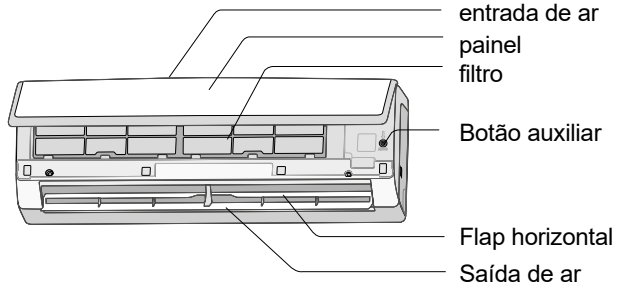

Visor

Indicador temp	26
Indicador ligado	

AVISO:

O produto real pode ser diferente dos gráficos anteriores, por favor consulte os produtos reais.

UNIDADE EXTERIOR

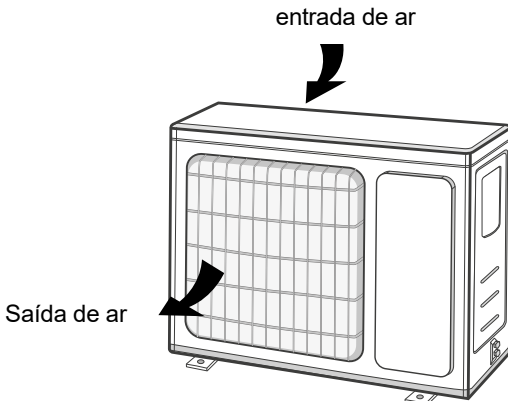

BOTÕES DO CONTROLO REMOTO

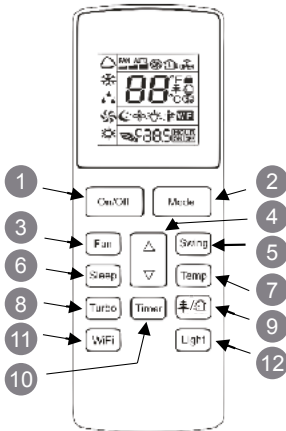

- 1 Método ON/OFF Botão
- 2 Botão MODE (modo)
- 3 Botão FAN
- 4 ▲ ▼ Botões
- 5 Botão Flap Vertical
- 6 Botão SLEEP
- 7 Botão TEMP (temperatura)
- 8 Botão TURBO
- 9 🏠 🔌 Botão
- 10 Botão temporizador ON /OFF
- 11 Botão WIFI
- 12 Botão LIGHT

Exposição da Temperatura

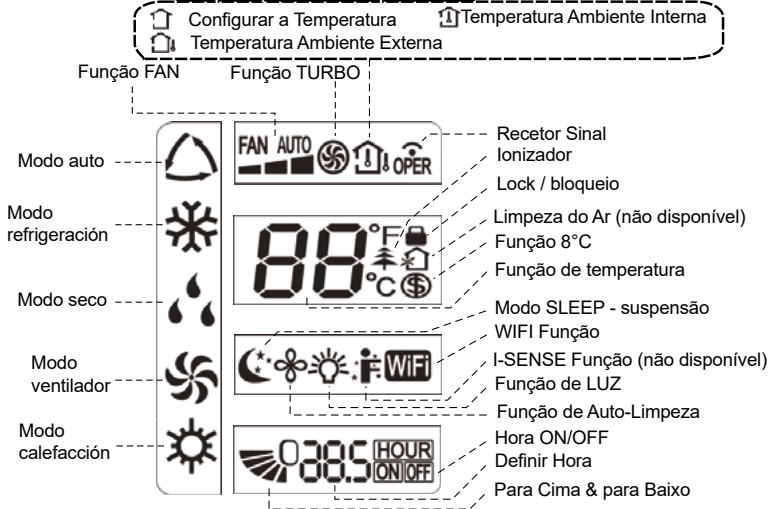

INTRODUÇÃO BOTÕES DO CONTROLO REMOTO

Nota:

- Este é um controlador remoto do uso geral, ele pode ser usado para os aparelhos de ar condicionados com multifunções. Para algumas funções, que o modelo não tem, se pressionar o botão correspondente no controle remoto a unidade manterá o estado de execução original.
- Após ligar o aparelho, o ar condicionado emitirá um som. Operação indicará “⏻” está ligado (ON). Depois disso, pode operar o ar condicionado usando o controlador remoto.
- Quando está ligado, cada vez que pulsar um botão, aparece este símbolo “📶” e piscará uma vez. O aparelho emitirá um som, que indica que o sinal foi enviado corretamente.
- Em estado de modo desligado, a temperatura definida e o ícone do relógio serão mostrados no visor do comando à distância (Se as seguintes funções estiverem definidas e ativas: temporizador ligado, temporizador desligado e luz. Os ícones correspondentes serão mostrados no visor do comando à distância ao mesmo tempo); Em estado ligado, o visor mostrará os ícones das funções definidas correspondentes.

1 Botão ON/OFF

Pressione este botão para ligar a unidade. Pressione este botão novamente para desligar a unidade.

2 Botão MODO

Pressione este botão para selecionar o modo de operação desejado.

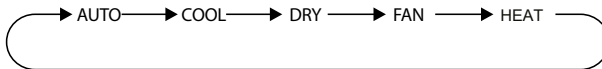

3 Botão FAN

Este botão é utilizado para definir a velocidade do ventilador na sequência que vai de AUTO, 📶, 📶, 📶 para depois voltar a Auto.

Nota:

- A velocidade da ventoinha no modo de secagem é baixa.
- Função X-FAN: Ao pressionar o botão de velocidade da ventoinha por 2 segundos no modo de arrefecimento ou de secagem, o ícone “🌀” é exibido e a ventoinha interna continuará a funcionar por alguns minutos para secar a unidade interna mesmo que tenha desligado a unidade. Após o aparelho receber energia, X-FAN OFF é o padrão. X-FAN não está disponível nos modos AUTO, FAN ou HEAT. Esta função indica que a humidade no evaporador da unidade interna será soprada após a paragem da unidade para evitar o mofo.
- Tendo definido a função X-FAN ON: Depois de desligar a unidade pressionando o botão ON/OFF, a ventoinha interna continuará a funcionar por alguns minutos a baixa velocidade. Neste período, pressione o botão de velocidade da ventoinha por 2 segundos para parar a ventoinha interna.
- Tendo definido a função X-FAN OFF: Depois de desligar a unidade pressionando o botão ON/OFF, a unidade completa será desligada.

4 Botão ▲ / ▼

Pressione o botão ▲ / ▼ para aumentar/diminuir a temperatura. No modo AUTO, a temperatura definida não é ajustável.

Ao definir o temporizador On ou temporizador Off, pressione o botão “▲” ou “▼” para ajustar o tempo. Consulte os botões CLOCK, TIMER ON, TIMER OFF. Quando configurar TIMER ON, TIMER OFF ou CLOCK, pressione o botão “▲” ou “▼” para ajustar a hora.

5 Botão Flap Vertical

Pressione este botão para seleccionar o ângulo de oscilação para cima e para baixo.

6 Botão SLEEP

No modo de arrefecimento ou aquecimento, premir este botão para iniciar o modo de sono. Quando o fizer, este símbolo “☾” aparecerá no visor do controlo remoto. Premir novamente este botão para cancelar a função de suspensão e o ícon ☾ irá desaparecer. Se desactivar o ar condicionado, o modo de sono será desactivado. Durante as funções DRY, FAN, AUTO, Poupança de Energia & 8° C Aquecimento, o modo de sono não está disponível.

7 Botão TEMPERATURA

Ao pressionar este botão, pode definir a temperatura interior, temperatura ambiente interior no visor das unidades interiores. O ajuste no comando à distância é seleccionado de forma circular como abaixo:



Selecionando “☾” com o comando, indicador de temperatura no visor da unidade interior indica a temperatura ambiente exterior (não disponível)

8 Botão TURBO

No modo COOL ou HEAT, pressione este botão para ativar o modo de arrefecimento rápido ou aquecimento rápido.

9 Botão 🌿 / 🏠

Pressione este botão para obter ligado e desligado as funções saudáveis e de limpeza. Pressione este botão pela primeira vez para iniciar a função de limpeza; O visor irá exibir “🏠” (não disponível). Pressione o botão pela segunda vez para iniciar funções saudáveis e de limpeza simul tanea-mente. O visor irá exibir “🏠” e “🌿”. Pressione este botão pela terceira vez para encerrar funções saudáveis e limpeza simultaneamente. Pressione o botão para o quarta vez para iniciar a função saudável ; o visor irá exibir “🌿”. Pressione este botão novamente para repetir a operação acima.

10 Botão TEMPORIZADOR

- Em estado modo ON, pressione este botão para definir temporizador OFF, Em estado OFF, pressione este botão para definir temporizador ON.
- Pressione este botão uma vez e os caracteres de HOUR ON (OFF) piscarão para serem exibidos. Entretanto, prima o botão “▲” do botão “▼” para ajustar a definição do

temporizador (o tempo mudará rapidamente se premir o botão “▲” ou “▼”). O intervalo de definição do tempo é de 0,5-24 horas. Pressione novamente este botão para confirmar a definição do temporizador os caracteres HOUR ON (DESLIGA-DO) deixarão de piscar. Se os caracteres estiverem a piscar mas não tiver premido o botão de temporizador, o estado de definição do tempo-izador será desligado após 5 segundos. Se o temporizador for confirmado, premir novamente este botão para cancelar o temporizador.

11 Botão WIFI

Pressione o botão “WIFI” para ativar ou desativar a função WIFI. Quando a função WIFI está ativada, o ícone “WIFI” será exibido no comando; No comando, pressione os botões “MODE” e “WIFI” simultaneamente por 1 segundo e o módulo WIFI irá restaurar a configuração padrão de fábrica

- Esta função é aplicável apenas a alguns modelos.

12 Botão LUZ

Prima este botão para ligar a luz do visor e prima novamente este botão para desligar o luz da visor.

INTRODUÇÃO DE FUNÇÃO PARA BOTÕES DE COMBINAÇÃO

Combinação de botões “▲” e “▼”: Sobre a bloqueio

Prima “▲” e “▼” botões simultaneamente 3 segundos para bloquear ou desbloquear o teclado. Se o comando à distância estiver bloqueado é exibido . Pressioná-los novamente durante 3 segundos para desbloquear o comando.

Combinação dos botões “MODE” e “▼”: Sobre alternar entre Graus Fahrenheit e Graus Centígrados.

Com a unidade desligada (Off), premir simultaneamente os botões “MODE” e “▼” para alternar entre °C e °F.

Combinação dos botões “TEMP” e “TIMER”: Sobre a função Poupança de Energia

Prima “TEMP” e “TIMER” simultaneamente em modo de arrefecimento para iniciar a função de poupança de energia. O tubo Nixie no comando à distância mostra “SE”. Repetir a operação para abandonar a função.

Combinação dos botões “TEMP” e “TIMER”: Sobre de 8° C Função de Aquecimento (não disponível)

Pressione “TEMP” e “TIMER” simultaneamente no modo de aquecimento para iniciar a função de aquecimento a «8°C». O tubo Nixie no comando à distância mostra  e uma temperatura seleccionada de 8°C (46°F se Fahrenheit for adoptado). Repetir a operação para abandonar a função.

FUNÇÃO DE AUTO LIMPEZA

Sob o estado de unidade desligada, mantenha os botões “MODE” e “FAN” simultaneamente durante 5 segundos para ligar ou desligar a função AUTO CLEAN. Quando a função AUTO CLEAN é ligada, a unidade interior exibirá “CL”. Durante o processo de auto limpeza do evaporador, a unidade realizará um rápido arrefecimento ou aquecimento rápido. Pode

haver algum ruído, que é o som de líquido fluente ou expansão térmica ou retracção a frio. O ar condicionado pode insuflar ar frio ou quente, o que é um fenómeno normal. Durante o processo de limpeza, certifique-se de que a sala está bem ventilada para evitar afetar o conforto.

Nota:

- A função AUTO LIMPEZA só pode funcionar sob temperatura ambiente normal. Se a sala estiver poeirenta, limpe-a uma vez por mês. Caso contrário, limpá-lo uma vez de três em três meses. Após a função AUTO CLEAN estar ligada, pode deixar a sala. Quando a função de auto-limpeza estiver concluída, o ar condicionado entrará em modo de espera.

SUBSTITUIÇÃO DE PILHAS NO COMANDO

1. Pressione a parte de trás do comando marcada com “”, conforme mostrado na figura, e empurre a tampa ao longo da direção da seta.
2. Substitua duas pilhas 7# (AAA 1,5 V) e verifique se a posição “+” e “-” estão corretas.
3. Volte a colocar a tampa.

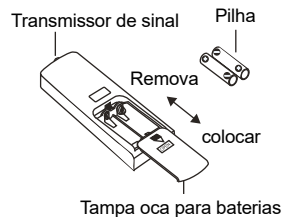

NOTA:

- Durante a operação, aponte o emissor do sinal do comando para a janela de recepção na unida de interna.
- A distância entre o emissor do sinal e a janela de recepção não deve ser maior do que 8 m, e não deve haver obstáculos entre eles.
- O sinal pode ser interferido facilmente num local onde há lâmpada fluorescente ou telefone sem fio; o comando deve estar próximo da unidade interna durante a operação.
- Substitua as pilhas por outras do mesmo modelo quando a substituição for necessária. Quando não usa o comando por um longo período de tempo, por favor tire as pilhas. Se a exibição no comando estiver diferente ou não houver exibição, substitua as pilhas.

OPERAÇÃO DE EMERGÊNCIA

Se o controlo remoto estiver danificado ou perdido, use o botão auxiliar para ligar ou desligar a unidade. A operação é detalhada abaixo: Como mostrado na figura, abra o painel, pressione o botão auxiliar para ligar ou desligar a unidade. Quando a unidade é ligada com o botão auxiliar, ela opera no modo AUTO.

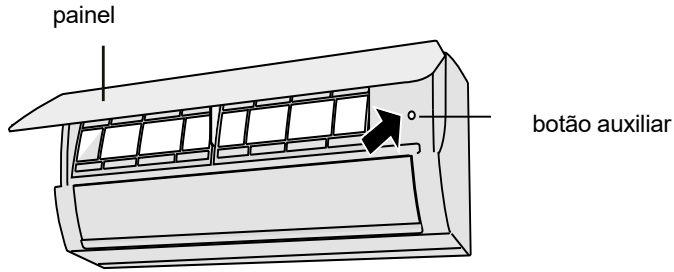

! AVISO

Use um objeto isolado para pressionar o botão auto.

LIMPEZA E MANUTENÇÃO

! AVISO

- Desligue o ar condicionado e corte a energia antes de limpar o ar condicionado para evitar choque elétrico.
- NÃO lave o ar condicionado com água. Risco de choque elétrico.
- NÃO use líquido volátil para limpar o ar condicionado.

Limpeza da superfície da unidade interna

Quando a superfície da unidade interna estiver suja, recomenda-se a utilização de um pano macio ou seco para a limpar.

NOTA: Não remova o painel ao limpá-lo.

Limpar filtro

1. ABRIR PAINEL

Puxe o painel até um certo ângulo conforme mostrado na fig.

2. REMOVER FILTRO

Remova o filtro conforme indicado na fig.

3. LIMPAR FILTRO

- Use um coletor de pó ou água para limpar o filtro.
- Quando o filtro estiver muito sujo, use água (abaixo de 45°C) para limpar o mesmo e depois coloque-o num local fresco para secar.

4. INSTALAR FILTRO

Instale o filtro e depois feche a tampa do painel.

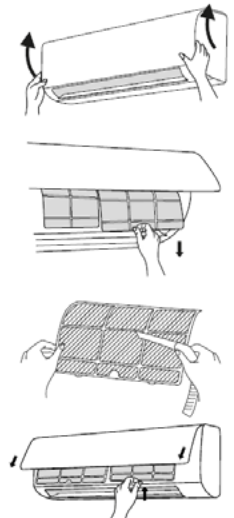



AVISO

- O filtro deve ser limpo a cada três meses. Se existir muito pó no local de operação do aparelho, a frequência de limpeza pode ser aumentada.
- Após a remoção do filtro, não toque nas alhetas de modo a evitar ferimentos.
- NÃO use fogo ou secador de cabelo para secar o filtro. Assim evita a sua deformação e risco de incêndio.
- NÃO limpar os filtros de ar com água. Estes filtros devem ser limpos apenas com um aspirador ou simplesmente sacudindo-os na varanda.

Nota: Pontos básicos que precisam de ser verificados antes de serem utilizados no caso de não ter utilizado o ar condicionado durante muito tempo

1. Verifique se as entradas de ar e as saídas de ar estão bloqueadas.
2. Verifique se o interruptor de pressão, a ficha e a tomada estão em boas condições.
3. Verifique se o filtro está limpo.
4. Verifique se o suporte de montagem para a unidade externa está danificado ou corroído. Se sim, entre em contato com o revendedor.
5. Verifique se o tubo de drenagem está danificado.

Nota:

Pontos básicos que precisam de ser verificados antes de deixar de utilizar o seu ar condicionado durante muito tempo.

1. Verifique se as entradas de ar e as saídas de ar estão bloqueadas
2. Verifique se o interruptor de pressão, a ficha e a tomada estão em boas condições.
3. Verifique se o filtro está limpo.
4. Verifique se o suporte de montagem para a unidade externa está danificado ou corroído. Se sim, entre em contato com o revendedor
5. Verifique se o tubo de drenagem está danificado.

Nota: Pontos básicos que precisam de ser verificados antes de deixar de utilizar o seu ar condicionado durante muito tempo.

1. Desligue a fonte de alimentação.
2. Limpe o filtro e o painel da unidade interna.
3. Verifique se o suporte de montagem para a unidade externa está danificado ou corroído. Se sim, entre em contato com o revendedor.

Aviso para reciclagem

1. Muitos materiais de embalagem são materiais recicláveis. Por favor, elimine-os numa unidade de reciclagem apropriada.
2. Se desejar eliminar o ar condicionado, entre em contato com o revendedor local ou com o serviço de assistência para obter o método correto de eliminação.

ANÁLISE DE FALHAS

Análise geral de fenômenos

Por favor, verifique os itens abaixo antes de solicitar manutenção. Se a avaria continuar, por favor contate profissionais qualificados.

PROBLEMA - CAUSA - SOLUÇÃO

Fenômeno	Verificação	Solução
A unidade interna não recebe o sinal do comando.	Ocorreu interferência severa (como eletricidade estática, tensão estável)?	Retire a ficha. Reinsira a ficha após cerca de 3 min e depois ligue novamente a unidade.
	O comando está dentro do alcance de recepção do sinal?	O alcance de recepção do sinal é de 8 m.
	Existem obstáculos?	Remova obstáculos
	O comando está a apontar para a janela de recepção?	Selecione o ângulo adequado e aponte o comando para a janela de recepção da unidade interna.
	A sensibilidade do comando é baixa? Exibição difusa e sem exibição?	Verifique as pilhas. Se a energia das pilhas for muito baixa, substitua-as.
	Nenhuma exibição ao operar o comando?	Verifique se o comando está danificado. Se sim, substitua-o.
	Lâmpada fluorescente no local onde está situado o aparelho?	<ul style="list-style-type: none"> • Coloque o comando mais próximo da unidade interna. • Desligue a lâmpada.
Nenhum ar emitido pela unidade interna.	A entrada de ar ou a saída de ar da unidade interna está bloqueada?	Elimine obstáculos.
	Sob o modo de aquecimento, a temperatura interna é atingida para definir a temperatura?	Depois de atingir a temperatura definida, a unidade interna deixará de soprar ar.
	O modo de aquecimento começou a funcionar apenas agora?	A fim de evitar o sopro de ar frio, a unidade interna será iniciada após vários minutos, o que é um fenômeno normal.

Fenómeno	Verificação	Solução
O ar condicionado não funciona.	Falha de energia?	Aguarde até à recuperação de energia
	A ficha está solta?	Reinsira a ficha.
	O interruptor de pressão dispara ou o fusível está queimado?	Solicite a um profissional que substitua o interruptor de pressão ou fusível.
	A ligação elétrica tem avaria?	Contate um profissional.
	A unidade foi reiniciada imediatamente após a interrupção da operação?	Aguarde cerca de 3 min e depois ligue novamente a unidade.
	A configuração de função para o comando está correta?	Reponha a função
Névoa emitida a partir da saída de ar da unidade interna.	A temperatura e humidade internas estão altas?	Porque o ar interno é arrefecido rapidamente. Depois de um tempo, a temperatura e a humidade internas diminuirão e a névoa irá desaparecer.
A temperatura definida não pode ser ajustada.	A unidade está a operar no modo automático?	A temperatura não pode ser ajustada no modo auto. Por favor, mude o modo de operação se precisar de ajustar a temperatura.
	A temperatura desejada excede o intervalo de temperatura definida?	Definir alcance de temperatura: 16°C ~ 30°C
O efeito de arrefecimento (aquecimento) não é bom.	A tensão está muito baixa?	Espere até que a tensão volte ao normal.
	Filtro sujo?	Limpe o filtro
	A temperatura definida está no intervalo adequado?	Ajuste a temperatura para o intervalo apropriado.
	A porta e janela estão abertas?	Feche portas e janelas.
Odores são emitidos.	¿ Hay fuentes de olores, como muebles, cigarros, etc.?	Elimine la fuente de olor. Limpie el filtro.

Fenómeno	Verificação	Solução
Ar Condicionado ligado de forma repentina.	Verifique a existência de interferências, aparelho sem fios, etc.?	Corte a energia, volte a ligar a energia, e depois ligue novamente a unidade.
Unidade interior emite vapor.	Está a trabalhar em modo calor?	Durante o processo de descongelação no modo de calor, a unidade pode gerar vapor. É normal.
Barulho de “fluxo de água”.	O ar condicionado está ligado ou desligado apenas agora?	O barulho ouvido é o fluxo do refrigerante dentro da unidade. É normal.
Emite estalos.	O ar condicionado está ligado ou desligado apenas agora?	Este é o som da fricção causada pela expansão e/ou contração do painel ou outras partes devido à alteração da temperatura.

CÓDIGO DE ERRO

Quando o estado do ar condicionado é anormal, o indicador de temperatura na unidade interior piscará para mostrar o código de erro correspondente. Consulte a lista abaixo para identificar o código de erro.

Código de erro	Solução do problema
E5, E8, U8, H6, H3, E1	Desaparece quando reinicia a unidade. Se não é assim entre em contacto com profissionais qualificados.
C5, F1, F2, F0	Contacte um profissional qualificado

NOTA: Se existirem outros códigos de erro, por favor contate profissionais qualificados

Por favor desligar o ar condicionado, tirar a ficha e contactar o agente técnico autorizado no caso de ocorrer um problema com as notas abaixo.

AVISO:

- Quando ocorrer um dos seguintes problemas, apague a unidade e desligue da alimentação imediatamente e contacte o seu distribuidor ou serviço técnico
 - O cabo de alimentação aquece ou está danificado.
 - Há um ruído anormal durante o funcionamento.
 - O disjuntor salta com frequência.
 - A unidade de ar condicionado cheira a queimado.
 - Unidade interior tem fugas.

- NÃO tente reparar você mesmo o ar condicionado.
- Se o ar condicionado funciona em condições anormais, pode provocar um mal funcionamento, uma descarga elétrica ou perigo de incêndio.

DIAGRAMA PARA AS MEDIDAS DE INSTALAÇÃO

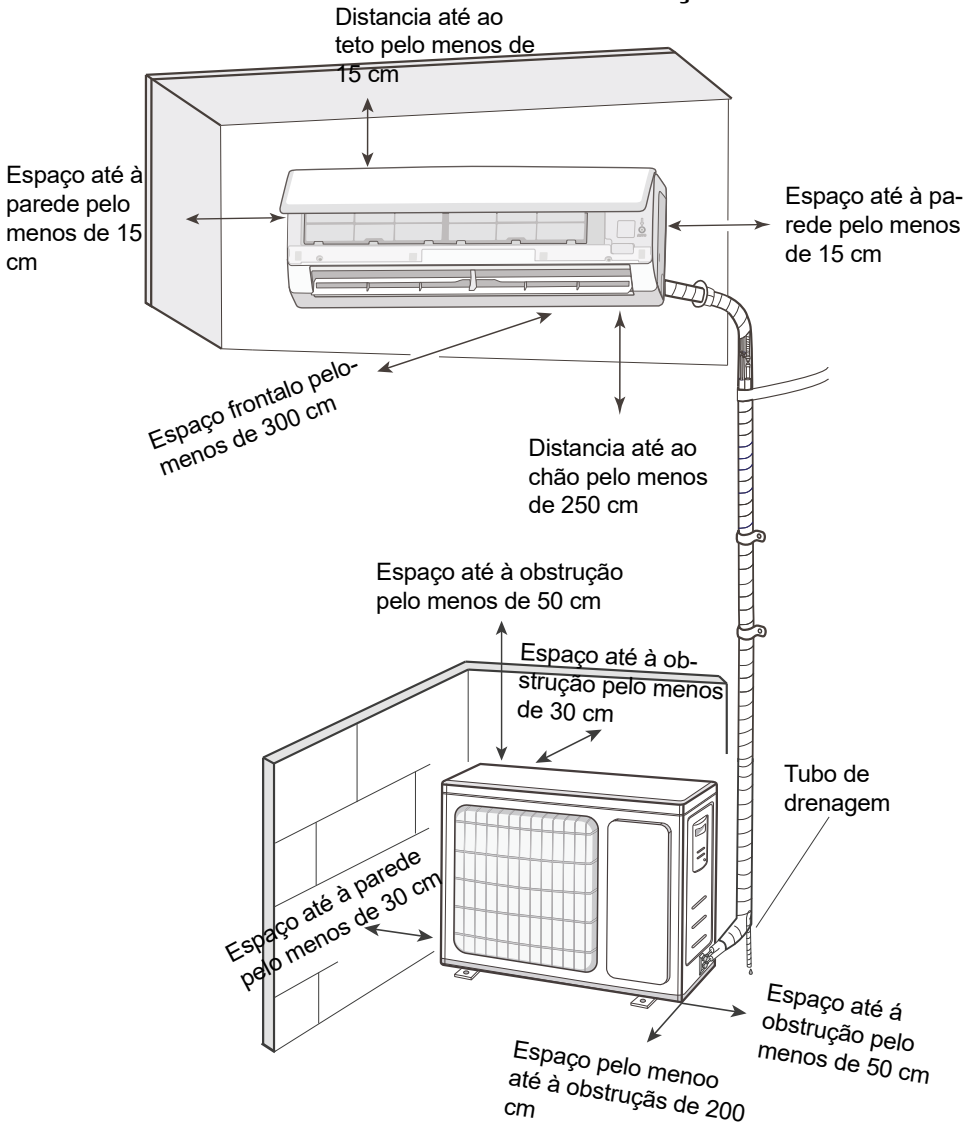

As distâncias do espaço necessário para a instalação adequada da unidade, incluem as distâncias mínimas para a ligação dos componentes.

Ferramentas para a Instalação

Metro nivelador	Chave de Fenda	Berbequim
Cabeça de Broca	Expansor de tubos	Torna
Chave de boca	Cortador de tubos	Detetor de fugas
Bomba vácuo	Medidor de pressão	Metro universal
Chave hexagonal interior		Fita métrica

Nota:

- Por favor, contactar com o agente local para a instalação.
- Não use cabo inadequado.

Seleção do local para a instalação

REQUISITOS BÁSICOS

A instalação da unidade nos seguintes locais pode originar um mau funcionamento. Se for inevitável, consulte o distribuidor local:

1. Um local com fortes fontes de calor, vapor, gases inflamáveis ou explo-sivos ou objetos voláteis dispersos pelo ar.
2. Um local com dispositivos de alta frequência (como máquina de soldar, equipamento médico).
3. Um local perto da costa marítima.
4. Um local com óleo e fumo no ar.
5. Um local com gás sulfuroso.
6. Outros locais com circunstâncias especiais.
7. O equipamento não deve ser instalado numa lavandaria.
8. Não é permitido ser instalado na estrutura instável ou baseada no motivo (tal como um camião) ou no ambiente corrosivo (tal como uma fábrica química).

Unidade interior

1. Não deve haver obstrução perto da entrada de ar.
2. Selecione um local onde a água de condensação possa ser facilmente dispersada e não afete outras pessoas.
3. Selecione uma localização conveniente para ligar a unidade externa e um local perto da tomada.
4. Selecione um local que esteja fora do alcance de crianças.
5. O local deve ser capaz de suportar o peso da unidade interna e não deve aumentar o ruído e a vibração.
6. O aparelho deve ser instalado 2,5 m acima do chão.
7. Não instale a unidade interna logo acima do aparelho elétrico.
8. Por favor, tente o seu melhor para se manter longe da lâmpada fluorescente.

Unidade exterior

1. Seleccione um local onde o ruído emitidos pela unidade exterior não afetará a vizinhança.
2. O local deve ser bem ventilado e seco, em que a unidade ao ar livre não será exposto diretamente à luz solar ou vento forte.
3. O local deve ser capaz de suportar o peso da unidade ao ar livre.

4. Certifique-se de que a instalação segue o requisito de diagrama de dimensão de instalação.
5. Selecione um local que está fora do alcance para crianças e longe de animais ou plantas. Se for inevitável, adicione por favor a cerca para a finalidade da segurança.

CUIDADOS DE SEGURANÇA

1. Deve seguir os regulamentos de segurança elétrica ao instalar a unidade.
2. De acordo com as normas de segurança locais, utilize um circuito de fornecimento de energia e um interruptor de pressão apropriados.
3. Certifique-se de que a fonte de alimentação corresponde à exigência do ar condicionado. Uma alimentação elétrica instável ou uma cablagem incorrecta pode resultar em choque eléctrico, perigo de incêndio ou mau funcionamento. Por favor, instale os cabos de alimentação adequados antes de usar o ar condicionado.
4. Ligue corretamente o fio ativo, o fio neutro e o fio terra da tomada.
5. Certifique-se de interromper a fonte de alimentação antes de continuar qualquer trabalho relacionado com eletricidade e segurança. Para modelos com uma ficha, verifique se a ficha está ao alcance após a instalação.
6. Não ligue a energia antes de terminar a instalação.
7. Se o cabo de alimentação estiver danificado, ele deve ser substituído pelo fabricante, fornecedor de serviços ou profissional com qualificação semelhante para evitar perigo.
8. A temperatura do circuito refrigerante será alta. Por favor, mantenha o cabo de interligação longe do tubo de cobre.
9. O aparelho deve ser instalado de acordo com os regulamentos nacionais de instalação elétrica.



Por favor, tenha em atenção que a unidade está cheia com gás inflamável R32. O tratamento inadequado da unidade envolve o risco de danos graves a pessoas e materiais. Detalhes deste refrigerante são encontrados no capítulo “refrigerante”.

REQUISITOS DA LIGAÇÃO A TERRA

1. O ar condicionado é o aparelho eléctrico de primeira classe. Deve ter uma adequada ligação à terra, com um dispositivo de ligação a terra realizado por um técnico especializado. Assegure-se que está sempre ligado à terra de maneira efetiva, caso contrário pode provocar uma descarga elétrica.
2. O cabo amarelo e verde no ar condicionado é o cabo de ligação à terra, e que não pode ser utilizado para outros fins.
3. A resistência à terra deve cumprir com as especificações nacionais de segurança elétrica.
4. O equipamento deve colocar-se de maneira que a tomada fique acessível.
5. No interruptor desconexão dos polos, os polos devem estar separados pelo menos 3mm entre todos os polos e devem ser fixados no mesmo cabo.

Incluindo um interruptor do ar com capacidade apropriada, anote por favor a seguinte tabela. Ar interruptor deve ser incluído fivela Magnet e aquecimento fivela função, ele pode proteger o circuito-curto e sobrecarga. (Cuidado: por favor, não use o fusível apenas para proteger o circuito.)

Ar Condicionado	Capacidade do interruptor do ar
9K & 12K	10A
17K & 21K	16A

INSTALAÇÃO DA UNIDADE INTERIOR

Passo 1: Escolha o lugar da instalação

Recomendamos que a instalação seja de acordo com as necessidades do cliente.

Passo 2: Instalar a estrutura de montagem na parede

1. Coloque a fixação na parede; ajuste na posição horizontal com o nivelador e logo de seguida da desenhado na parede as buchas dos parafusos de fixação.
2. Faça os furos para as buchas de fixação com uma broca (a especificação da cabeça de perfuração e, portanto, dos furos deve ser a mesma que a medida do parafuso). E depois preencher os buracos com as partículas de plástico expandido.
3. Fixe a fixação na parede com parafusos de rosca (ST4.2X25TA) e de seguida verifique se a fixação está firmemente instalada. Se os parafusos apresentarem folga, por favor faça outro orifício.

Passo 3: Abrir o furo da tubagem

1. Escolha a posição do orifício da tubagem de acordo com a direção de saída. A posição do orifício para a passagem da tubagem deve ser mais baixa que o orifício da fixação na parede, como se pode ver nas imagens.

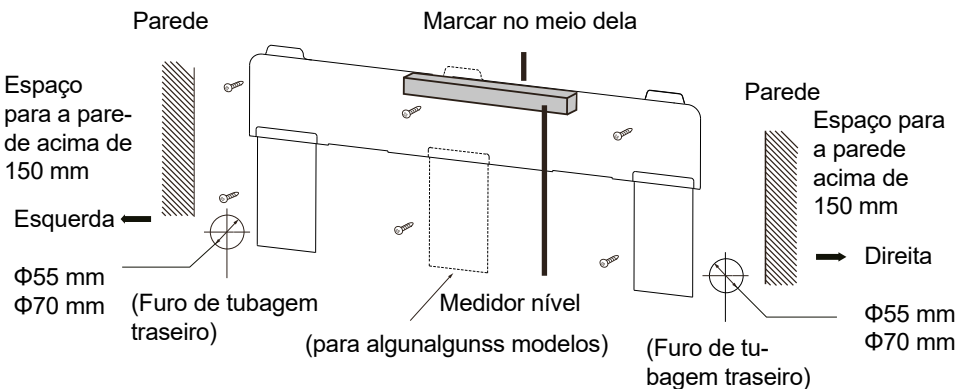

NOTA:

- O painel de parede é apenas para fins ilustrativos, consulte por favor a instalação propriamente dita.
 - Consulte por favor as circunstâncias reais para o número de parafusos e a posição dos parafusos.
2. Quando a instalação estiver concluída, puxar a porca de montagem com a chave dinamométrica. Placa com a mão para confirmar se está bem apertada. A distribuição da força para todos os parafusos deve ser uniforme.

- Faça um orifício para a tubagem de diâmetro de 55 Φ ou de 70 Φ na posição selecionada de tubagem de saída. Para drenar suavemente, incline orifício da tubagem na parede ligeira mente para o lado exterior com um gradiente de 5° - 10°.

Nota:

- Preste atenção à prevenção de poeira e tome medidas de segurança relevantes ao abrir o buraco
- As buchas de plástico não são fornecidas e devem ser compradas localmente.

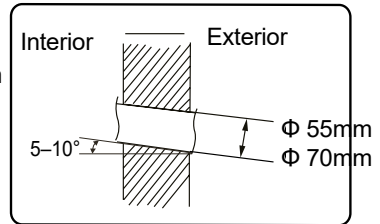

Passo 4: Tubagem de saída

- tubagem pode ir para a direita, direita traseira, esquerda traseira ou esquerda.
- Quando selecionar a saída do tubo da esquerda ou da direita, por favor, corte o orifício correspondente na caixa inferior.

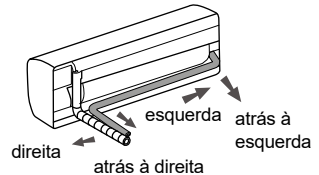

Passo 5: Ligar a tubagem da unidade interior

- Junte a ponta da tubagem com a outra correspondente.
- Aperte a porca da união à mão.
- Ajuste a força de torção consultando a tabela abaixo. Coloque a chave de boca, aberta na junta da tubagem e coloque a chave dinamométrica na porca de união. Aperte a porca da união com uma chave dinamométrica.

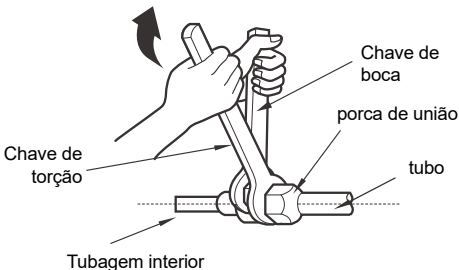
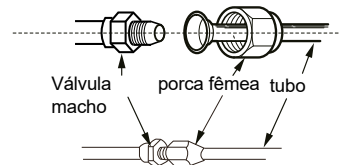
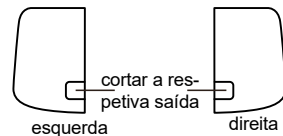

Diâmetro da porca sextavada	Binário aperto (N.m)
Φ6	15~20
Φ9.52	30~40
Φ12	45~55
Φ16	60~65
Φ19	70~75

- Envolve a tubagem interior e a junta de tubagem de ligação com uma tubagem isoladora e depois com fita adesiva.

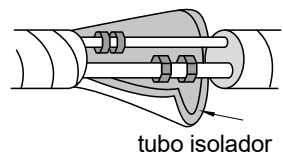

Passo 6 : Instalar a tubagem de drenagem

1. Ligue a tubagem de drenagem com a tubo isolador tubagem de saída unidade interior.

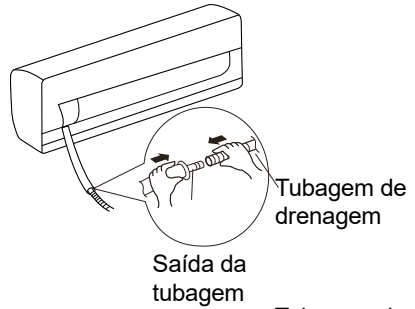

2. Prenda a junta com fita adesiva.

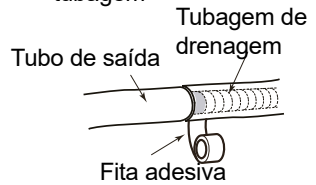

Nota:

- Junte isolamento na tubagem de drenagem interior para evitar a condensação.
- As ligações de expansão de plástico não estão incluídas.

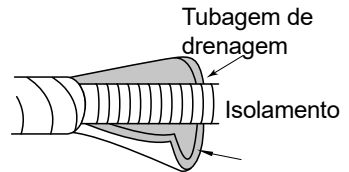

Passo 7: Ligue o cabo de comunicação à unidade interior

Nota:

- Todos os fios da unidade interna e da unidade externa devem ser ligados por um profissional.
- Se o comprimento do fio de ligação for insuficiente, entre em contato com o fornecedor para obter um novo. Evite estender o fio por si mesmo.
- Para o ar condicionado com ficha, a ficha deve estar acessível após a instalação.
- Para o ar condicionado sem ficha, um disjuntor deve ser instalado na linha. O interruptor de pressão deve ser dividido em pólos e a distância de separação dos contatos deve ser superior a 3 mm.

1. Abra o painel e retire o parafuso da tampa das ligações e conseqüentemente a tampa.

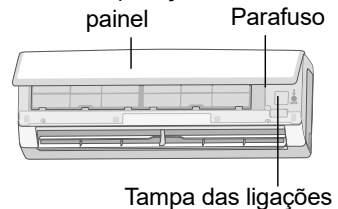

2. Faça com que o cabo de ligação passe pelo orifício na parte posterior da unidade interior e puxe-o pelo lado da frente.

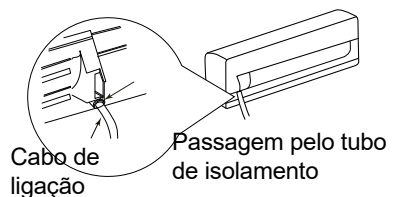

3. Retire o cabo; ligue o cabo de ligação ao ligador, de acordo com a cor; aperte o parafuso e de seguida prenda o cabo de ligação com cliques de arame.

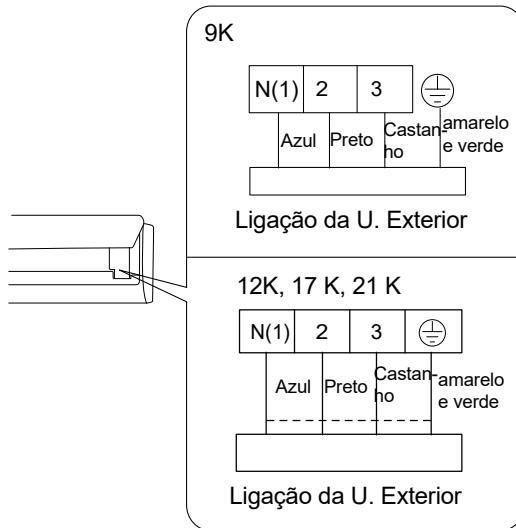

Nota: A placa do circuito é apenas uma referência, consulte a atual.

4. Volte a colocar a tampa das ligações e aperte o parafuso.
5. Feche o painel.

Passo 8: Ligação da tubagem

1. Conecte a tubagem de ligação, o cabo de alimentação e a mangueira de drenagem de fita adesiva.
2. Mantenha um comprimento de segurança da mangueira de drenagem e do cabo de alimentação para a colocação da fita. Quando trabalhar até certo ponto, separe as ligações eléctricas da mangueira de condensados.
3. Usa-os juntamente.
4. A tubagem de líquido e a tubagem de gás devem estar separadas até ao final.

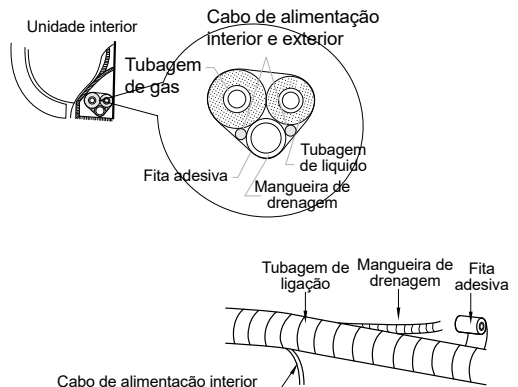

Nota:

- O cabo de alimentação e o cabo de controlo não podem cruzar-se nem se enrolar.
- A mangueira de drenagem deve estar unida na parte inferior.

Passo 9: Pendurar a unidade interior

1. Coloque os tubos amarrados no tubo da parede e, em seguida, faça-os passar pelo orifício da parede.
2. Pendure a unidade interior no suporte de parede.
3. Encha o espaço entre os tubos e o orifício da parede com pastilha de vedação.
4. Fixe o tubo de parede.
5. Verifique se a unidade interior está instalada firmemente e se está presa na parede.

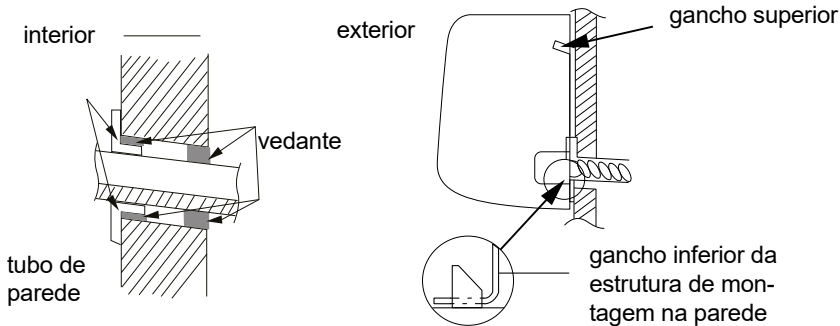

Nota:

- Não dobre excessivamente a mangueira de drenagem para evitar o bloqueio.

INSTALAÇÃO DA UNIDADE EXTERIOR

Passo 1: Fixe a base da unidade exterior

(Para ser seleccionado consoante o tipo de instalação)

1. Seleccione o local de instalação com base na estrutura da casa.
2. Fixe a base da unidade exterior à posição seleccionada com buchas de expansão.

Nota:

- Tomar medidas de protecção suficientes durante a instalação da unidade exterior.
- Certifique-se de que o suporte é capaz de suportar pelo menos quatro vezes o peso da unidade.
- A unidade exterior deve ser instalada pelo menos 3 cm acima do soalho para instalar a junção do dreno do condensa-do.
- As buchas de expansão de 6 mm são exigidos para unidades com capacidade 2300W ~5000W; as buchas de expansão de 8 mm são exigidos para unidades com capacidade 6000W ~8000W; Para unidades com capacidade 10.000W ~16.000W são necessárias 10 mm buchas de expansão com parafuso.

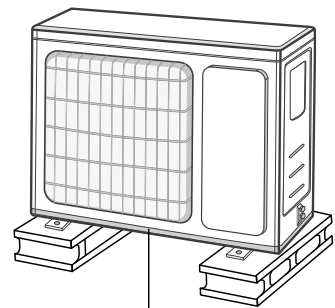

Pelo menos 3 cm Sobre o assoalho

Passo 2: Instalação do tubo de drenagem de condensado.

Conecte a junta de drenagem externa ao orifício no quadro, como mostrado na figura

abaixo. Ligue o tubo de drenagem de condensado à junta de drenagem.

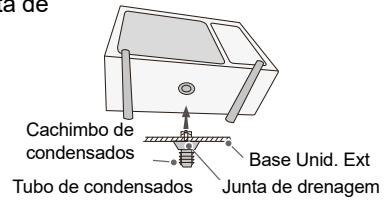

Nota: Quanto à forma da junta de drenagem, consulte por favor o produto actual. Não instalar a junta de drenagem na zona de frio intenso. Caso contrário, será congelada e depois causará avaria.

Passo 3: Fixar a unidade exterior

1. Coloque a unidade exterior no suporte.
2. Fixe os orifícios nos pés da unidade exterior com parafusos.

Orifícios para os Pés

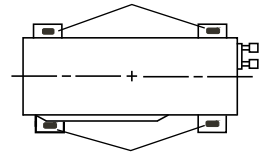

Passo 4: Conexão das tubagens Unid. Interior e Unid. Exterior

1. Retire o parafuso no manípulo direito da unidade exterior e, em seguida, retire a pega.

Orifícios para os Pés

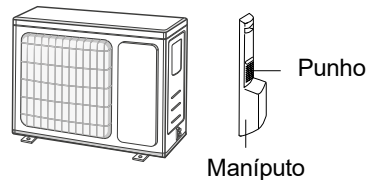

Nota: Quando há múltiplos cabos que passam, o furo transversal da pega deve ser eliminado e também eliminar as arestas cortantes para evitar danificar os cabos.

Furo transversal

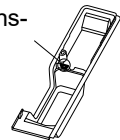

2. Retire a tampa de rosca da válvula e direcione no acoplamento do tubo para o recolector correspondente.

Tubo liquido

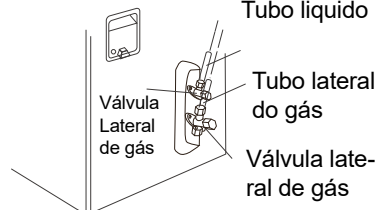

3. Feche a porca com a mão.

Rosca

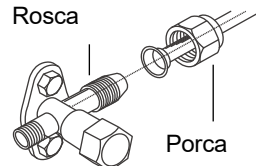

4. Aperte a porca com a chave de torque, referindo-se à tabela abaixo.

Porca sextavada diâmetro (mm)	Torque de aperto (N-m)
1/4"	15 - 20
3/8"	30 - 40
1/2"	45 - 55
5/8"	60 - 65
3/4"	70 - 75

Passo 5: Conectando os cabos eléctricos

1. Remova o clip de arame; Ligar os Cabos da Fonte de alimentação e os Cabos de Sinal (somente p unidade de refrigeração e aquecimento) para o bloco de terminais de acordo com a cor; fixe-os com parafuso como mostrado na Figura.

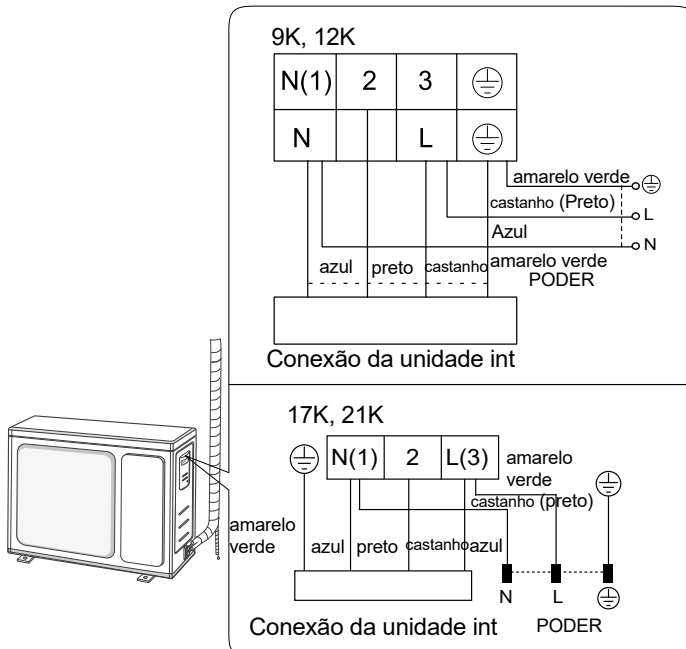

Nota: A placa de fiação é apenas para referência. Por favor, consulte o atual.

2. Fixar os cabos de alimentação e os cabos de sinal com a estufa do cabo (somente p unidade de refrigeração e aquecimento).

Nota:

- Depois de ter apertado os parafusos, puxe o cabo de alimentação levemente para verificar se ele está bem fixo.
- Não corte os cabos para alongá-los ou encurtá-los.

Passo 6: instalação da Tubagem

1. Os tubos devem ser colocados ao longo da parede, dobrado razoavelmente e se possível escondido. O raio de curvatura mínimo é de 10 cm.
2. Se a unidade exterior estiver posicionada na parte superior do orifício da parede, é necessário fazer uma curva em forma de U no tubo, como mostrado na Figura, antes que o tubo entre em Quarto, a fim de evitar a entrada da chuva.

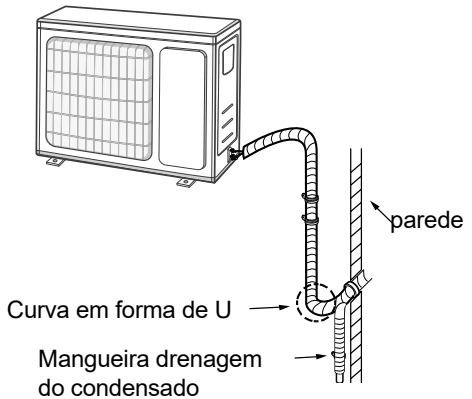

Nota:

A altura do tubo de escape através da parede não deve exceder a do orifício de saída da unidade por dentro.

A mangueira de drenagem não pode subir.

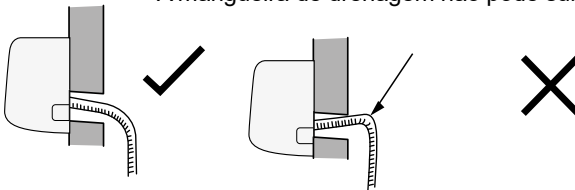

A saída de água não deve ser colocada em água, de modo a que a descarga seja uniforme.

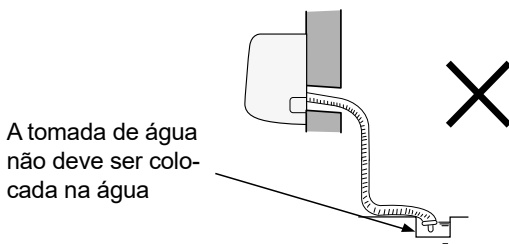

Incline ligeiramente o tubo de drenagem para baixo. A mangueira de drenagem não deve ser curvada, aliviada, duvidosa, etc.

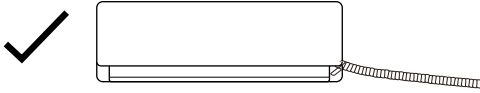

A mangueira da drenagem não pode ser flutuante.

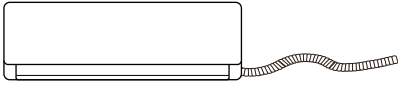

O tubo de escape não deve balançar

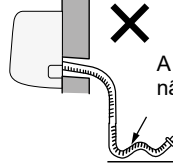

A mangueira de drenagem não pode flutuar

USO DA BOMBA DE VÁCUO

1. Remova as tampas das válvulas de líquido e da válvula do gás e a porca da ventilação de carga do refrigerante.
2. Ligue o tubo de carga do manómetro para a ventilação de carregamento da válvula de gás refrigerante, e em seguida conecte o outro tubo de carga à bomba de vácuo.
3. Abra o manómetro completamente e opere a bomba de vácuo durante 10-15 minutos para verificar se a pressão do manómetro permanece em- 0,1 MPa.
4. Em seguida, feche a bomba de vácuo e mantenha este estado por 1-2 minutos para verificar-se a pressão do manómetro permanece em-0,1 MPa. Se a pressão diminuir, pode haver vazamento.
5. Retire o manómetro e abra as válvulas de líquido e gás completamente usando a chave sextavada.
6. Aperte as tampas das válvulas e a abertura de carga do refrigerante.
7. Reinstale o manípulo.

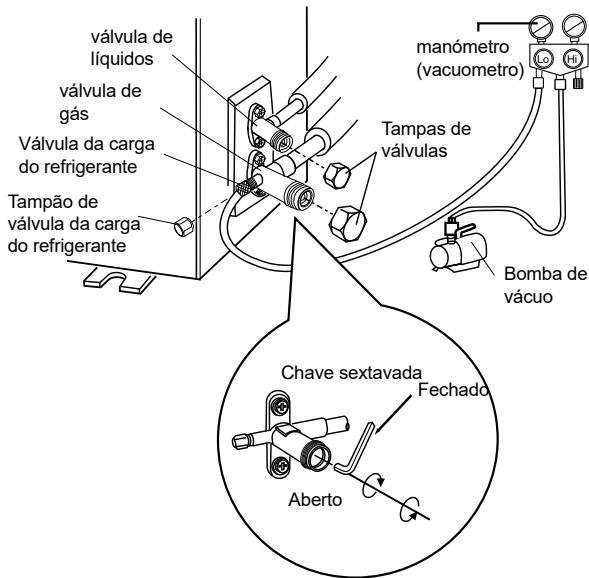

TESTE DE FUNCIONAMENTO

Método de Expansão de Tubagem

Nota:

A expansão incorreta da tubagem é a principal causa de fugas de refrigerante. Por favor expanda a tubagem de acordo com os seguintes passos:

A. Corte do tubo

- Confirme a distância da tubagem de acordo com a distância entre a unidade interior e a unidade exterior.
- Corte a tubagem necessária com um corta tubos tubagem.

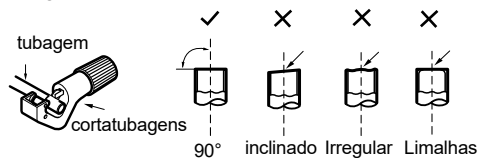

B. Eliminar as limalhas

- Eliminar as limalhas com um moldador e impeça que as rebarbas entrem na tubagem.



C. Coloque um tubo de isolamento adequado

D. Colocar a porca da união

- Remova a porca de união no interior do tubo de conexão e válvula externa; instale a porca de união no tubo.

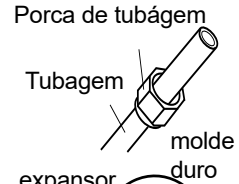

E. Expanda o orifício

- Expanda o orifício com o expansor.

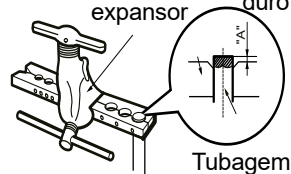

Nota:

- "A" é diferente segundo o diâmetro, consulte a tabela seguinte:

Diâmetro A (mm)	A (mm) Maximum	A (mm) Minimum
Φ 6 - 6.35 (1/4")	1.3	0.7
Φ 9.52 (3/8")	1.6	1.0
Φ 12 - 12.7 (1/2")	1.8	1.0
Φ 15.8 - 16 (5/8")	2.4	2.2

F. Inspeção

- Verifique a qualidade do orifício em expansão. Se houver alguma imperfeição, expanda o orifício novamente de acordo com os passos anteriores.

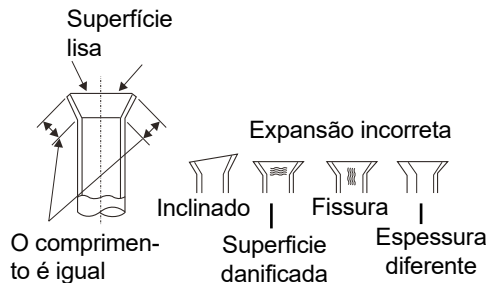

DETECÇÃO DE VAZAMENTO

1. Com detector de vazamento (detecção de vazamento):
Verifique se há vazamentos com detector de vazamento.
2. Com água ensaboadada Se um detector de vazamento não estiver disponível, use água com sabão para detecção de vazamento. Aplique água com sabão na área onde o vazamento é suspeitado e aguarde pelo menos 3 minutos. Se as bolhas de ar são formadas, há um vazamento.

Controle após a instalação

1. Preparação do teste de funcionamento

- Especifique as notas importantes para o ar condicionado ao cliente.

2. Método do teste de funcionamento

- Coloque em funcionamento, pressione o botão ON/OFF no comando á distância.
- Pressione o botão MODE para selecionar AUTO, COOL, DRY, FAN e HEAT para verificar se o funcionamento é normal ou não.
- Se a temperatura ambiente é inferior a 16°C, o ar condicionado não consegue arrefecer

CONFIGURAÇÃO DO TUBO DE LIGAÇÃO

1. Comprimento padrão do tubo de ligação: 5 m, 7,5 m, 8 m.
2. Comprimento mínimo do tubo de ligação: 3 m.
3. Comprimento máximo do tubo de ligação:

Capacidade	Comprimento máximo do tubo de ligação
5000 (BTU/h) (1465W) 7000 (BTU/h) (2051W) 9000 (BTU/h) (2637W)	15
12000 (BTU/h) (3516W)	20
18000 (BTU/h) (5274W) 24000 (BTU/h) (7032W)	25
28000 (BTU/h) (5274W) 36000 (BTU/h) (10548W) 42000 (BTU/h) (12306W) 48000 (BTU/h) (14064W)	30

4. Método de cálculo do óleo refrigerante adicional e quantidade de carga de refrigerante após prolongar o tubo de ligação.
 - Após o comprimento do tubo de ligação ser prolongado por 10 m na base do comprimento padrão, deve adicionar 5 ml de óleo refrigerante para cada 5 m adicionais de tubo de ligação. Método de cálculo da quantidade adicional de carga de refrigerante (com base no tubo de líquido):
 - Quantidade adicional de carga de refrigerante = comprimento prolongado do tubo de líquido × quantidade adicional de carga de refrigerante por metro.
 - Baseando-se no comprimento do tubo padrão, adicione refrigerante de acordo com a exigência, conforme mostrado na tabela. A quantidade adicional de carga de refrigerante por metro é diferente de acordo com o diâmetro do tubo de líquido. Ver seguinte tabela

Quantidade adicional de refrigerante para R32

Diâmetro do tubo de ligação mm		Acelerador da unidade interna	Acelerador da unidade externa	
Tubo de líquido	Tubo de gás	Apenas ar- refecimento, arrefecimento e aquecimento (g/m)	Apenas arrefe- cimento (g/m)	Arrefecimento e aquecimento (g / m)
1/4"	3/8" o 1/2"	16	12	16
1/4" o 3/8"	5/8" o 3/4"	40	12	40
1/2"	3/4" o 7/8"	80	24	96
5/8"	1" o 1 1/4"	136	48	96
3/4"	-	200	200	200
7/8"	-	280	280	280

Nota: A quantidade adicional de carga de refrigerante na Folha 2 é o valor recomendado, não obrigatório

OPERAÇÃO DE SEGURANÇA DE REFRIGERANTE INFLAMÁVEL

Requisitos de qualificação da pessoa responsável pela instalação e manutenção (técnico).

- Todos os trabalhadores que manipulam sistemas de refrigeração devem possuir a certificação válida concedida pela organização autorizada e a qualificação para lidar com o sistema de refrigeração reconhecido por esta indústria. Se precisar de outro técnico para manter e reparar o aparelho, este deve ser supervisionado pela pessoa qualificada para usar o refrigerante inflamável.
- Só se pode reparar utilizando o método sugerido pelo fabricante.

NOTAS DE INSTALAÇÃO

- Não é permitido o uso do ar condicionado numa habitação que tenha fontes de ignição (como fontes de calor, queima de carvão, aquecedor operacional).
- Não é permitido perfurar ou queimar o tubo de ligação.
- O ar condicionado deve instalar-se numa divisão que seja maior que a área da divisão mínima. A área da divisão mínima é apresentada na placa de identificação ou na seguinte tabela.
- O teste de fuga é obrigatório depois da instalação.

tabela A- Área mínima da divisão (m²)

Área mínima da divisão (m ²)	Quantidade de gás (kg)	1.2	1.3	1.4	1.5	1.6	1.7	1.8
	Localização do piso	/	14.5	16.8	19.3	22	24.8	27.8
	Montado na janela	/	5.2	6.1	7	7.9	8.9	10
	Montado na parede	/	1.6	1.9	2.1	2.4	2.8	3.1
	Montado no teto	/	1.1	1.3	1.4	1.6	1.8	2.1

Área mínima da divisão (m ²)	Quantidade de gás (kg)	1.9	2	2.1	2.2	2.3	2.4	2.5
	Localização do piso	31	34.3	37.8	41.5	45.4	49.4	53.6
	Montado na janela	11.2	12.4	13.6	15	16.3	17.8	19.3
	Montado na parede	3.4	3.8	4.2	4.6	5	5.5	6
	Montado no teto	2.3	2.6	2.8	3.1	4.5	3.7	4

NOTAS DE MANUTENÇÃO

- Verifique se a área de manutenção ou a área da sala cumpre os requisitos da placa de identificação.
- Só se permite instalar nas divisões que cumpram com os requisitos da mesma.
- Verifique se a área da manutenção está bem ventilada.
- O estado da ventilação devem manter-se durante o processo de funcionamento.
- Verifique se há alguma fonte de ignição (ou possível fonte) na área da manutenção.
- A chama direta está proibida na área da manutenção; e a indicação de “não fumar” deveria estar presente.
- Verifique se o equipamento está em boas condições.
- Substitua a peça danificada no caso de estar estragada.

SOLDADURA

- Deve-se cortar ou soldar as tubagens de refrigerante no processo de manutenção, siga os passos que se detalham a seguir:
 - a) Desligue a unidade e corte a fonte de alimentação
 - b) Eliminar o refrigerante
 - c) Fazer vácuo
 - d) Limpar com N2 gás
 - e) Cortar ou soldar
 - f) Levar a um local para soldar
- O refrigerante deve reciclar-se num tanque de armazenamento especializado.
- Assegurar-se de que não há nenhuma chama próxima da saída da bomba de vácuo e que esteja bem ventilada.

CARGA DE REFRIGERANTE

- Utilize equipamentos de carga de refrigerante especiais para R32. Assegure-se que os diferentes tipos de refrigerante não se contaminam entre si.
- O tanque de refrigerante deve ser mantido na posição vertical ao encher o refrigerante.
- Cole a etiqueta com os dados da carga de gás após ser efetuada a carga.
- Não fazer carga em excesso.
- Uma vez finalizada a carga, verifique a existência de fugas antes de iniciar o equipamento. Outro teste de fuga deve ser feito quando se retira a unidade.

INSTRUÇÕES DE SEGURANÇA PARA TRANSPORTE E ARMAZENAMENTO

- Utilize o detetor de gás inflamável para verificar fugas antes de descarregar e abrir o reservatório.
- Assegure-se de que não há fontes de ignição nem pessoas a fumar nas proximidades.
- Medidas de prevenção de acordo com as regras e leis do país.

Instruções de segurança ao instalar ou mover a unidade

Para garantir a sua segurança, bem como a do dispositivo, por favor siga as instruções de segurança abaixo.

CONTROLE APÓS A INSTALAÇÃO

- Verifique de acordo com o seguinte requisito depois de terminar a instalação.

Pontos a verificar	Possível mal funcionamento
A unidade foi devidamente fixada?	A unidade pode cair, tremer ou emitir ruído.
O teste de vazamento de refrigerante foi realizado?	Pode causar capacidade de refrigeração/ e aquecimento insuficiente
O isolamento térmico da tubagem é suficiente?	Caso contrário, pode causar condensação e gotejamento.
A água é bem drenada?	Caso contrário, pode causar condensação e gotejamento.
A voltagem da fonte de alimentação está de acordo com a voltagem marcada na placa de identificação?	Pode causar um mal funcionamento ou danificar as peças.
As ligações elétricas e a tubagem estão instaladas corretamente?	Pode causar um mal funcionamento ou danificar as peças.
A unidade está ligada à terra de forma segura?	Pode causar um mal funcionamento, fugas elétricas ou danificar as peças

Puntos a inspeccionar	Posible avería
O cabo de alimentación cumpre as especificações?	Pode causar um mal funcionamento ou danificar as peças.
Há alguma obstrução na entrada e saída do ar?	Pode causar capacidade de refrigeração / aquecimento insuficiente.
Foi efetuada uma limpeza dos resíduos gerados pela instalação? Poeiras ou outras sujidades foram removidas?	Pode causar um mal funcionamento ou danificar as peças.
A válvula de gás e a válvula de líquido da tubagem estão abertas por completo?	Pode causar capacidade de refrigeração / aquecimento insuficiente.
A entrada e a saída do orifício da tubagem foram tapadas?	Pode causar capacidade de refrigeração / aquecimento insuficiente ou eletricidade residual.

Precauciones de seguridad para instalar y reubicar la unidad

Para garantir a segurança, tenha em atenção as seguintes precauções

AVISO

- 1. Ao instalar ou reposicionar a unidade, certifique-se de manter o circuito refrigerante livre de ar ou substâncias que não sejam o refrigerante especificado.** Qualquer presença de ar ou outra substância estranha no circuito do refrigerante causará a elevação da pressão do sistema ou a rutura do compressor, resultando em ferimentos.
- 2. Ao instalar ou mover esta unidade, não coloque refrigerante que não esteja em conformidade com o indicado na placa de identificação ou refrigerante inapropriado.** Caso contrário, pode causar operação anormal, ação incorreta, mau funcionamento mecânico ou até mesmo acidente de segurança em série.
- 3. Quando o refrigerante precisar de ser recuperado durante a realocação ou reparo da unidade, certifique-se de que a unidade esteja a funcionar no modo de arrefecimento.** Em seguida, feche totalmente a válvula no lado de alta pressão (válvula de líquido). Após cerca de 30-40 segundos, feche totalmente a válvula no lado de baixa pressão (válvula de gás), pare imediatamente a unidade e corte a energia. Por favor, note que o tempo para a recuperação de refrigerante não deve exceder 1 minuto. Se a recuperação do refrigerante levar muito tempo, o ar poderá ser sugado e provocar o aumento da pressão ou a rutura do compressor, resultando em ferimentos.
- 4. Durante a recuperação do refrigerante, certifique-se de que a válvula de líquido e a válvula de gás estejam totalmente fechadas e a energia esteja cortada antes de desligar o tubo de ligação.** Se o compressor começar a funcionar quando a válvula de paragem estiver aberta e o tubo de ligação ainda não estiver ligado, o ar será sugado e provocará o aumento da pressão ou a rutura do compressor, resultando em ferimentos.
- 5. Ao instalar a unidade, certifique-se de que o tubo de ligação esteja ligado firmemente antes que o compressor comece a funcionar.** Se o compressor começar a funcionar quando a válvula de paragem estiver aberta e o tubo de ligação ainda não

estiver ligado, o ar será sugado e provocará o aumento da pressão ou a rutura do compressor, resultando em ferimentos.

6. **Proibido instalar a unidade no local onde possa haver fugas de gás corrosivo ou gás inflamável.** Se houverem fugas de gás ao redor da unidade, isso poderá causar explosão e outros acidentes.
7. **Não use cabos de extensão para ligações elétricas.**
Se o fio elétrico não for comprido o suficiente, entre em contato com um serviço de assistência autorizado e peça um fio elétrico adequado. Ligações deficientes podem causar choque elétrico ou incêndio.
8. **Use os tipos especificados de fios para ligações elétricas entre as unidades interna e externa.** Prenda firmemente os fios de forma que os seus terminais não recebam esforços externos. Cabos elétricos com capacidade insuficiente, ligações de fios erradas e terminais de fio inseguros podem causar choque elétrico ou incêndio.

MANUAL DO ESPECIALISTA

• Reparação de componentes intrinsecamente seguros

Não aplicar quaisquer cargas indutivas ou de capacitância permanentes ao circuito sem assegurar que esta não exceda a tensão e corrente permitidas permitido para o equipamento em uso. Os componentes intrinsecamente seguros são os únicos tipos que podem ser trabalhados enquanto vivem na presença de uma atmosfera inflamável. O aparelho de ensaio deve ser com a classificação correta. Substituir os componentes apenas por peças especificadas pelo fabricante. Outras partes podem resultar na inflamação do refrigerante na atmosfera devido a uma fuga.

• Cabeamento

pressão excessiva, vibração, arestas cortantes ou quaisquer outros efeitos ambientais adversos. A verificação também deve levar em consideração os efeitos do envelhecimento ou da vibração contínua de fontes como compressores ou ventiladores.

• Detecção de refrigerantes inflamáveis

Sob nenhuma circunstância as fontes potenciais de ignição devem ser usadas na busca ou detecção de fugas de refrigerante. Uma tocha de iodetos (ou qualquer outro detetor que utilize chamanua) não deve ser usada.

• Métodos de detecção de fuga

Os fluidos de detecção de fuga são adequados para uso com a maioria dos refrigerantes, mas o uso de detergentes contendo cloro deve ser evitado, pois o cloro pode reagir com o refrigerante e corroer a tubulação de cobre.

• Descomissionamento

Antes de executar este procedimento, é essencial que o técnico esteja completamente familiarizado com o equipamento e com todos os seus detalhes. Recomenda-se uma boa prática que todos os refrigerantes sejam recuperados com segurança. Antes da execução da tarefa, uma amostra de óleo e refrigerante deve ser coletada caso seja

necessária uma análise antes da reutilização do refrigerante recuperado. É essencial que a energia elétrica esteja disponível antes do início da tarefa.

- a) Familiarize-se com o equipamento e seu funcionamento.
- b) Isole o sistema eletricamente.
- c) Antes de tentar o procedimento, verifique se:
 - equipamentos de manuseio mecânico estão disponíveis, se necessário, para a manipulação de cilindros de refrigerante;
 - todo o equipamento de proteção individual está disponível e sendo usado corretamente;
 - o processo de recuperação é supervisionado o tempo todo por uma pessoa competente;
 - equipamentos de recuperação e cilindros estão em conformidade com os padrões apropriados.
- d) Bombeie o sistema de refrigerante, se possível.
- e) Se o vácuo não for possível, crie um coletor para que o refrigerante possa ser removido de várias partes do sistema.
- f) Certifique-se de que o cilindro esteja situado na balança antes que a recuperação ocorra.
- g) Ligue a máquina de recuperação e opere de acordo com as instruções do fabricante.
- h) Não encha demais os cilindros. (Não mais de 80% de carga líquida em volume).
- i) Não exceda a pressão máxima de trabalho do cilindro, mesmo que temporariamente.
- j) Quando preencher os cilindros corretamente e o processo concluído, verifique se os cilindros e o equipamento foram removidos imediatamente do local e se todas as válvulas de isolamento no equipamento estão fechadas.
- k) O refrigerante recuperado não deve ser carregado em outro sistema de refrigeração, a menos que tenha sido limpo e verificado.

• Etiqueta

O equipamento deve ser rotulado informando que foi descomissionado e esvaziado de refrigerante. O rótulo deve ser datado e assinado. Para aparelhos contendo refrigerantes inflamáveis, verifique se há etiquetas no equipamento indicando que o equipamento contém refrigerante inflamável.

• Recuperação

Ao remover o refrigerante de um sistema, seja para manutenção ou descomissionamento, recomenda-se uma boa prática que todos os refrigerantes sejam removidos com segurança. Ao transferir refrigerante para os cilindros, assegure-se de que apenas sejam utilizados cilindros de recuperação de refrigerante apropriados. Verifique se o número correto de cilindros para manter a carga total do sistema está disponível. Todos os cilindros a serem utilizados são designados para o refrigerante recuperado e rotulados para esse refrigerante (isto é, cilindros especiais para a recuperação de refrigerante). Os cilindros devem estar completos com válvula de alívio de pressão e válvulas de fechamento associadas em boas condições de funcionamento. Os cilindros de recuperação vazios são evacuados e, se possível, resfriados antes da recuperação. O equipamento de recuperação deve estar em boas condições de funcionamento, com um conjunto de instruções relativas ao equipamento disponível e deve ser adequado para a recuperação de todos os refrigerantes apropriados, incluindo, quando aplicável, refrigerantes inflamáveis. Além disso, um conjunto de balanças calibradas deve estar disponível e em boas condições de funcionamento. As mangueiras devem estar completas com acoplamentos de desligamento sem

fungas e em boas condições. Antes de usar a máquina de recuperação, verifique se ela está em boas condições de funcionamento, se foi adequadamente mantida e se todos os componentes elétricos associados estão vedados para evitar ignição no caso de liberação do refrigerante. Consulte o fabricante em caso de dúvida.

O refrigerante recuperado deve ser devolvido ao refrigerante fornecedor no cilindro de recuperação correto e a nota relevante da transferência de resíduos organizada. Não misture refrigerantes em unidades de recuperação e, especialmente, em cilindros. Se for necessário remover compressores ou óleos de compressor, verifique se foram evacuados para um nível aceitável para garantir que o refrigerante inflamável não permaneça dentro do lubrificante. O processo de evacuação deve ser realizado antes da devolução do compressor aos fornecedores. Somente o aquecimento elétrico do corpo do compressor deve ser empregado para acelerar esse processo. Quando o óleo é drenado de um sistema, ele deve ser feito com segurança.



Esta marca indica que este produto não deve ser eliminado juntamente com outros resíduos domésticos em toda a UE.

Para evitar possíveis danos ao meio ambiente ou à saúde humana causados pela eliminação não controlada de resíduos, recicle-os de forma responsável para promover a reutilização sustentável de recursos materiais. Para devolver o seu dispositivo usado, use os sistemas de devolução e recolha ou entre em contato com o revendedor onde o produto foi comprado. Eles podem levar este produto para um local de reciclagem ambientalmente segura.

Απαγορεύεται η ανατύπωση ή αναπαραγωγή ολόκληρου ή μέρους αυτού του εγχειριδίου με οποιοδήποτε τρόπο, χωρίς την έγγραφη άδεια της Γ.Ε.ΔΗΜΗΤΡΙΟΥ Α.Ε.Ε. It is prohibited to reprint or reproduction of all or part of this manual in any manner without written permission of TOYOTOMI CO., LTD
È vietato ristampare o riprodurre tutto o parte di questo manuale in qualsiasi modo senza il permesso scritto di TOYOTOMI ITALIA S.R.L.
Quedan prohibidas la reimpresión y reproducción de este manual o partes del mismo sin permiso previo por escrito de TOYOTOMI EUROPE SALES SPAIN S.A
É proibida a reimpressão ou reprodução total ou parcial deste manual, de qualquer forma, sem autorização escrita da TOYOTOMI CO., LTD

ΕΠΙΣΗΜΗ ΑΝΤΙΠΡΟΣΩΠΕΙΑ ΕΛΛΑΔΑΣ

Γ.Ε.ΔΗΜΗΤΡΙΟΥ Α.Ε.Ε.
ΛΕΩΦ. ΚΗΦΙΣΟΥ 6, ΑΙΓΑΛΕΩ, ΑΘΗΝΑ
Τηλ.: +30 210 5386400
Fax: +30 210 5913664
<http://www.toyotomi.gr>

SERVICE / ΑΝΤΑΛΛΑΚΤΙΚΑ

Γ.Ε.ΔΗΜΗΤΡΙΟΥ Α.Ε.Ε.
ΛΕΩΦ. ΚΗΦΙΣΟΥ 6, ΑΙΓΑΛΕΩ, ΑΘΗΝΑ
Τηλ.: +30 210 5386490
Fax: +30 210 5313349

OFFICIAL REPRESENTATIVE ITALY

TOYOTOMI ITALIA S.R.L.
VIA T. EDISON, 11
20875 BURAGO DI MOLGORA (MB)
Tel: +39 039 6080392
Fax: +39 039 6080316
<http://www.toyotomi.it>

OFFICIAL REPRESENTATIVE NETHERLANDS

TOYOTOMI EUROPE SALES B.V.
HUYGENSWEG 10, 5466 AN VEGHEL
Tel: +31 (0)413 82 02 95
<http://www.toyotomi.eu>

REPRESENTANTE OFICIAL ESPANA

TOYOTOMI EUROPE SALES SPAIN S.A.
CALLE TRIGO, 9 BAJO 2, 28914 LEGANÉS (MADRID)
Tel: +34 91 6895583
Fax: +34 91 6895584
<http://www.toyotomi.es>

OFFICIAL REPRESENTATIVE PORTUGAL

TOYOTOMI EUROPE SALES B.V.
HUYGENSWEG 10, 5466 AN VEGHEL, THE NETHERLANDS
Tel. + 351 96 756 54 00
commercial@toyotomi.eu
www.toyotomi.pt

Το προϊόν κατασκευάζεται στην Κίνα
This product is made in China
Questo prodotto è fabbricato in Cina
Este producto ha sido fabricado en China
Este produto é fabricado na China